



КИРОВЕЦ К-525

Новый КИРОВЕЦ пятого тягового класса

Начало производства в 2020-м году



В январе 2020-го года на Петербургском тракторном заводе стартовал выпуск нового трактора **КИРОВЕЦ К-525 ПРЕМИУМ**.

Это трактор 5-го тягового класса, мощностью 250 л.с., с КПП 16x8 (производство Петербургского тракторного завода), с просторной кабиной КОМФОРТ ПЛЮС. В комплектации доступен двухскоростной МОМ 540/1000.

Новые производственные мощности

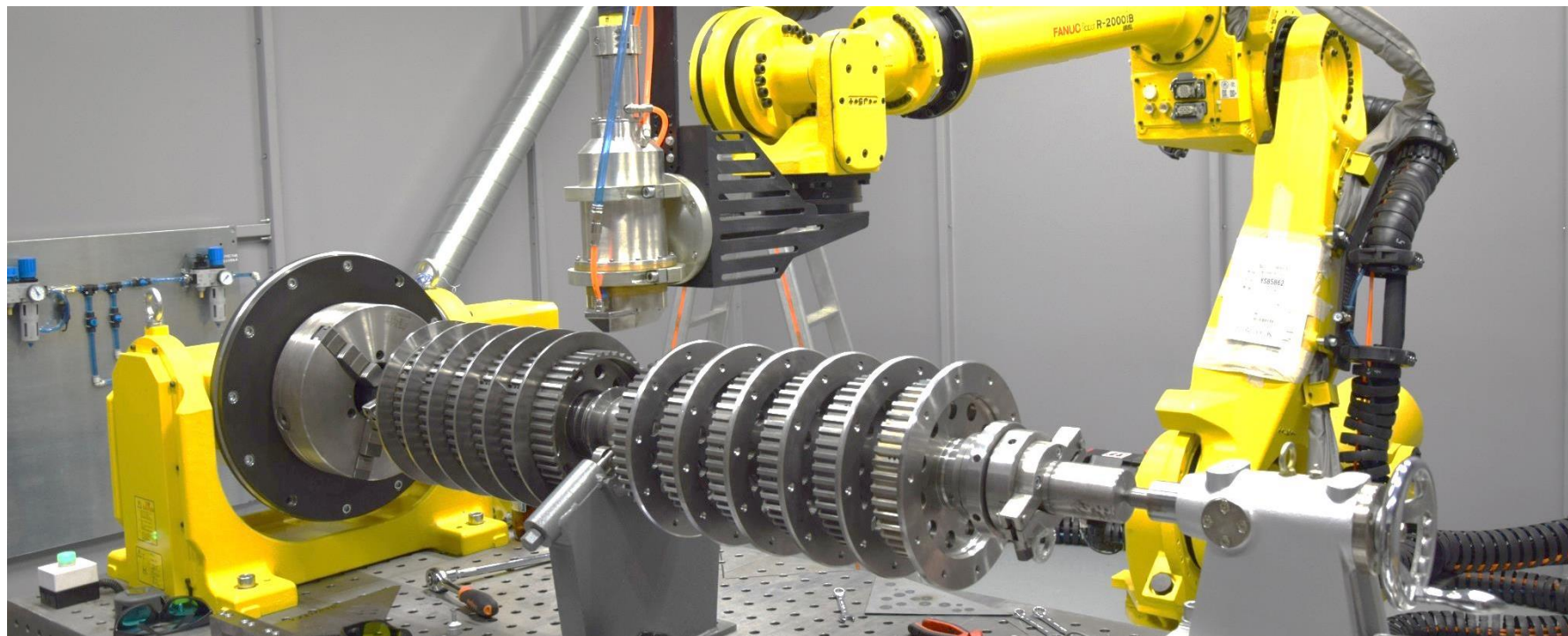

Центр компетенций по разработке и изготовлению автоматизированных трансмиссий на Петербургском тракторном заводе обеспечит новую модель трактора КИРОВЕЦ современными автоматизированными коробками передач в необходимом объеме.

Ключевые особенности модели КИРОВЕЦ К-525

- трактор относится к тяговому классу 5, что отражено в названии серии К-5;
- трактор в "дорожном габарите" до 2,55 м по ширине - высокая мобильность на дорогах общего пользования;
- мощность двигателя 250 л.с. (25 - в индексе модели "умножить" на 10);
- экономичный и надежный дизель ЯМЗ-536, отлично показавший себя на тракторах К-4 (для К-5 взята более мощная модификация ЯМЗ-53645);
- трансмиссия ПТЗ 16x8 с большим запасом прочности и ресурса, КПП унифицирована с трансмиссией К-7М;
- система управления КОМАНДПОСТ-2;
- высокопроизводительная гидравлика с электрогидравлическим управлением;
- усиленная рама с лонжеронами из закрытого профиля и модернизированный шарнирный узел;
- агрегатирование с любым шлейфом: навеска, "мультилифт", тяговый брус, МОМ 540/1000 (часть перечисленных позиций - опции);
- просторная комфортабельная кабина, унифицированная с тракторами К-7М.



Двигатель ЯМЗ. Инновационная разработка



- **90%** достигает **уровень автоматизации** сборки дизельных двигателей **семейства ЯМЗ-530** на новейшем производственном комплексе Ярославского моторного завода.
- Двигателями этой линейки комплектуются среднетоннажные автомобили нового поколения ГАЗон NEXT, грузовики высокой проходимости «Урал», автобусы ЛИАЗ и ПАЗ, белорусские грузовики МАЗ и другая техника.
- **Специально для тракторов КИРОВЕЦ К-5** разработана модификация ЯМЗ-53645 мощностью **250 л.с.**

Двигатель ЯМЗ-53645. Описание и характеристики



- **Тип двигателя.** 6-цилиндровый дизельный двигатель семейства ЯМЗ-530, 4-тактный, с рядным расположением цилиндров, жидкостной системой охлаждения, турбонаддувом и охлаждением наддувочного воздуха в теплообменнике типа "воздух-воздух", установленном на транспортном средстве (без системы EGR).
- **Экологический класс.** по выбросам вредных веществ соответствует требованиям специального технического регламента Таможенного Союза 031/2012 «О безопасности сельскохозяйственных и лесохозяйственных тракторов и прицепов к ним»: Правила ООН №24-03, Правила ООН №96-02 – экологический класс 4 для внедорожной техники. Выполняет требования уровня Stage IIIA.
- **Система топливоподачи.** Топливная система аккумуляторного типа (ECRS) фирмы R.Bosch. Система обеспечивает давление впрыска 1800 бар.

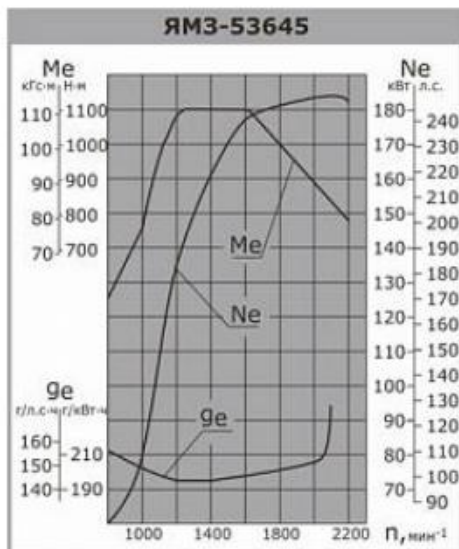

Показатель	Значения
Диаметр и ход поршня, мм	105 x 128
Рабочий объем двигателя, л	6,65
Номинальная мощность, брутто, кВт (л.с.)	184 (250)
Полезная мощность (Правила ООН № 85), кВт (л.с.)	182 (247,5)
Номинальная частота вращения, мин ⁻¹	2100
Максимальный крутящий момент, брутто, Н·м (кгс·м)	1100 (112,2)
Частота вращения при максимальном крутящем моменте, мин ⁻¹	1300-1600
Минимальный удельный расход топлива, г/(кВт·ч) / г/(л.с.·ч)	197 (145)
Удельный расход топлива при номинальной мощности, г/(кВт·ч) / г/(л.с.·ч)	235 (173)
Ресурс до капитального ремонта, час	12000
Габаритные размеры, мм ДхШхВ	1253 / 729 / 971
Масса двигателя, кг	650
Экология (Правила ООН)	№ 96-02 (Stage 3a)

Новая КПП «Т5». 16x8

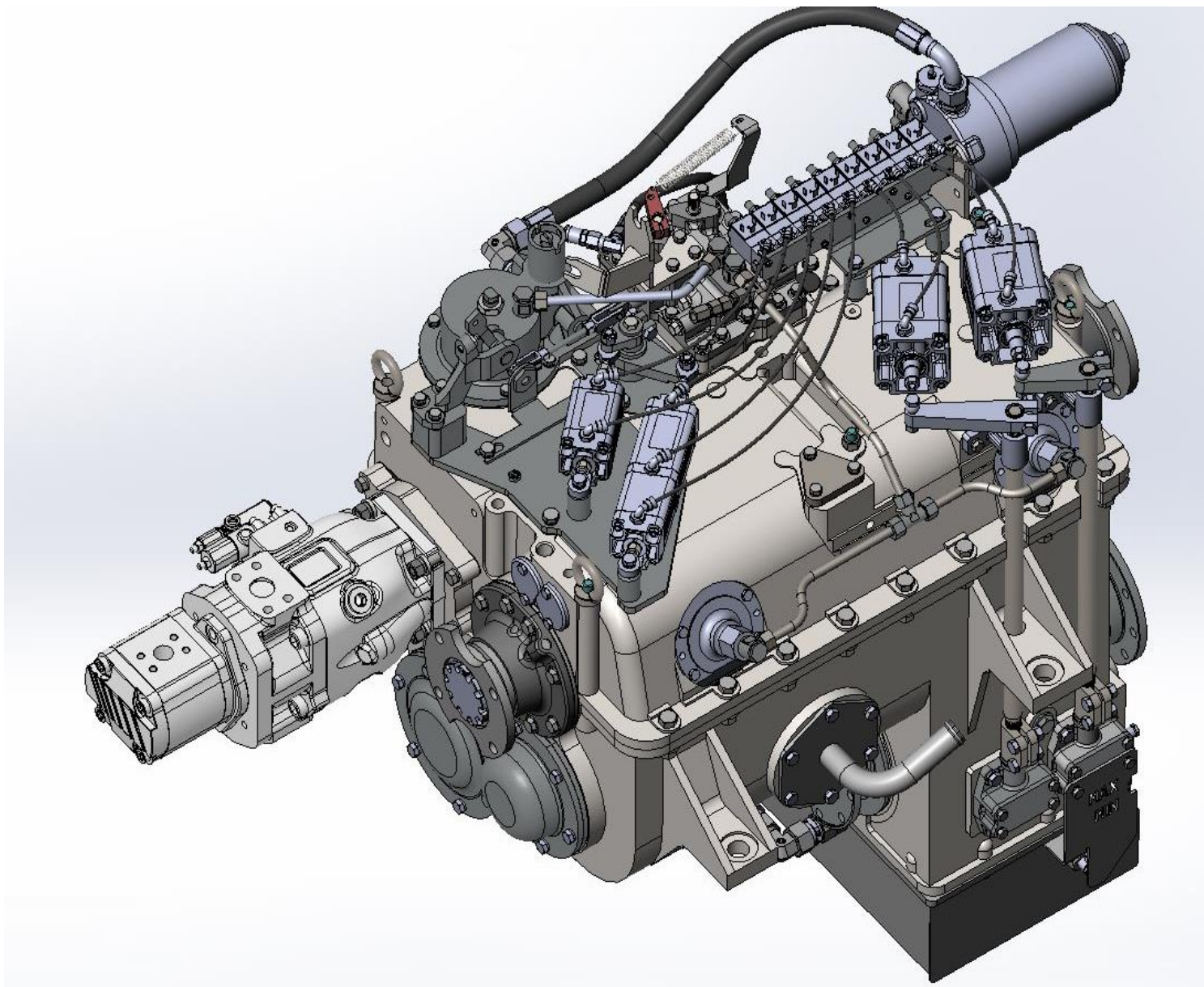

Новая КПП «Т5». 16x8

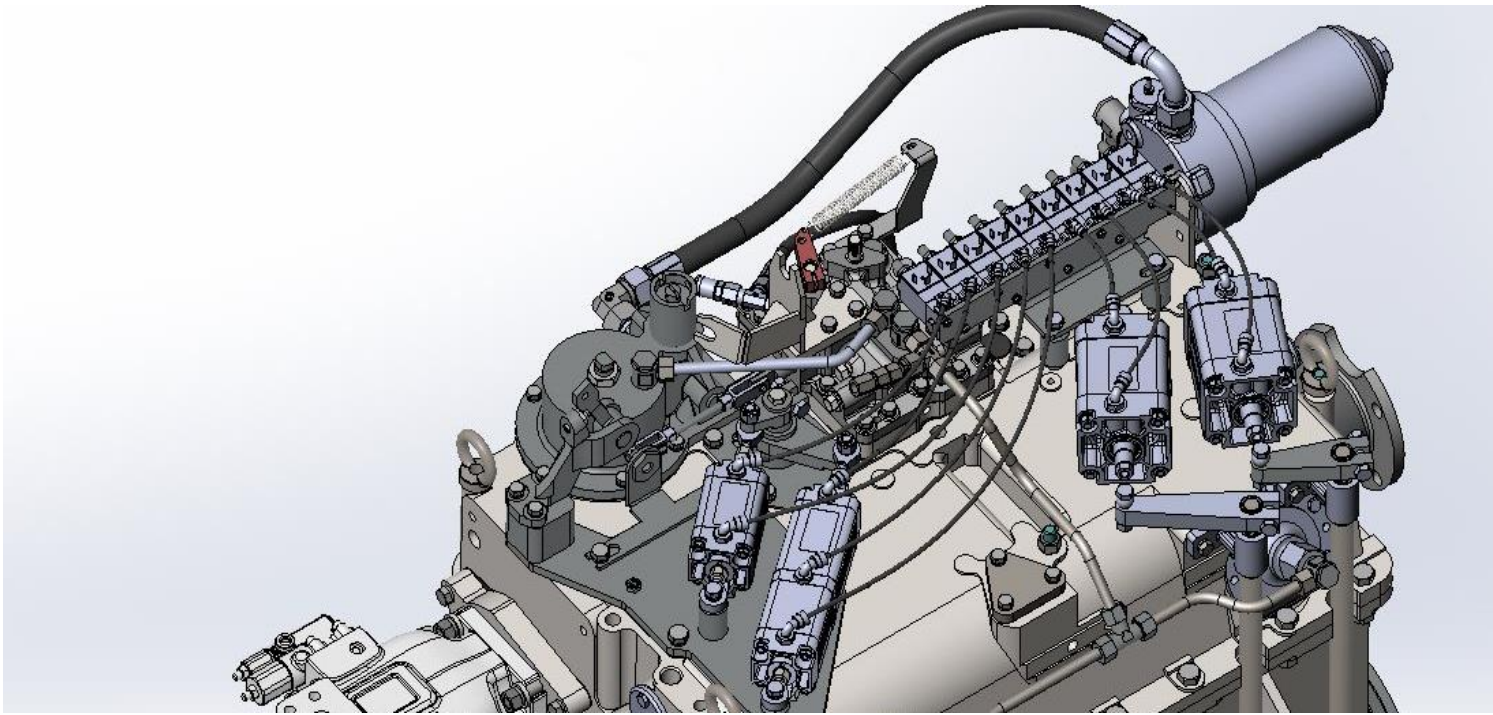

- Автоматизированная коробка передач с гидравлическим силовым переключением передач и электропневматическим переключением диапазонов.
- 16 передач переднего и 8 передач заднего хода.
- 4 диапазона по 4 передачи в каждом для переднего хода.
- 2 диапазона по 4 передачи в каждом для заднего хода.
- Переключение без разрыва потока мощности в пределах каждого диапазона

Новая КПП «Т5». 16x8

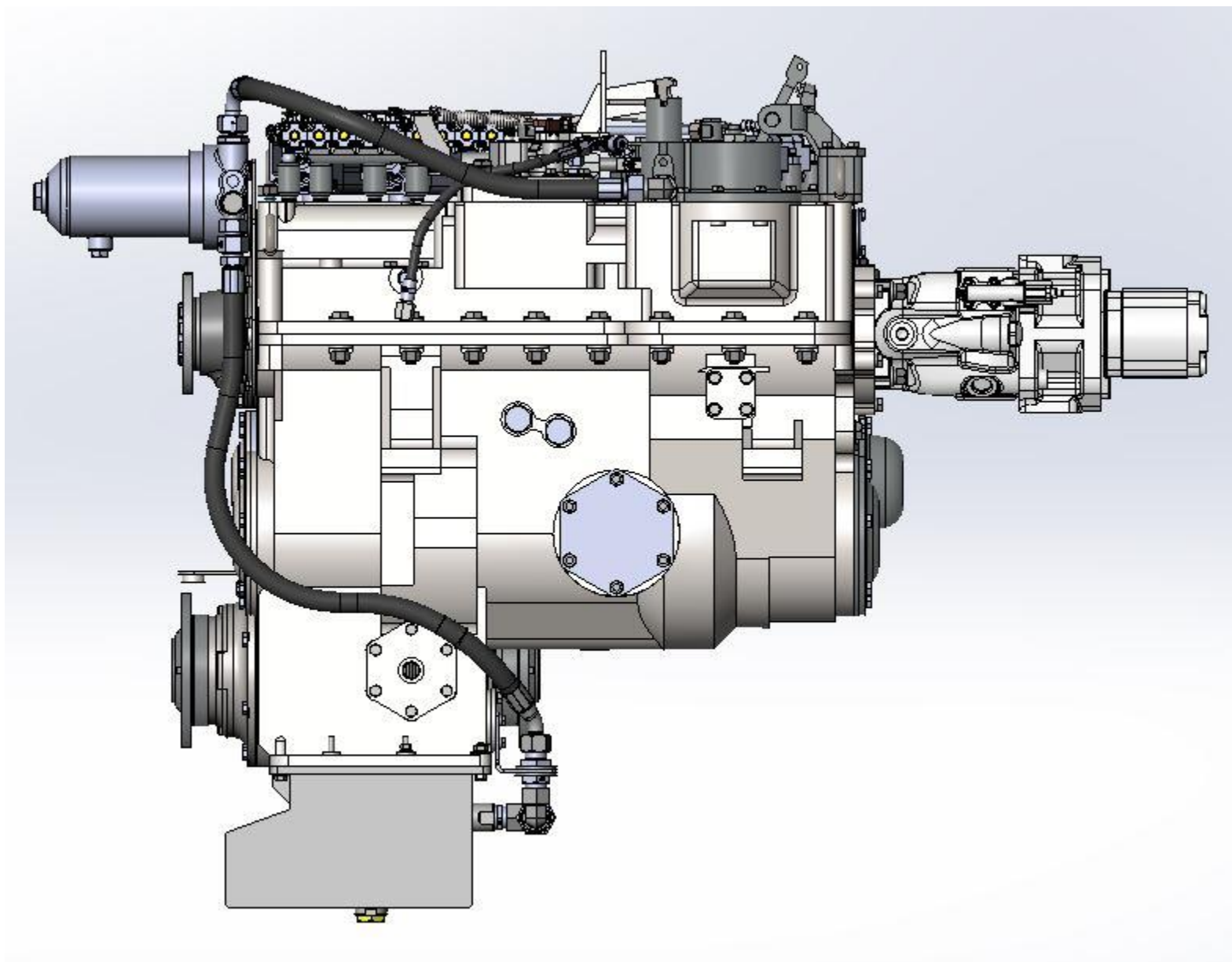

Новая КПП «Т5». 16x8

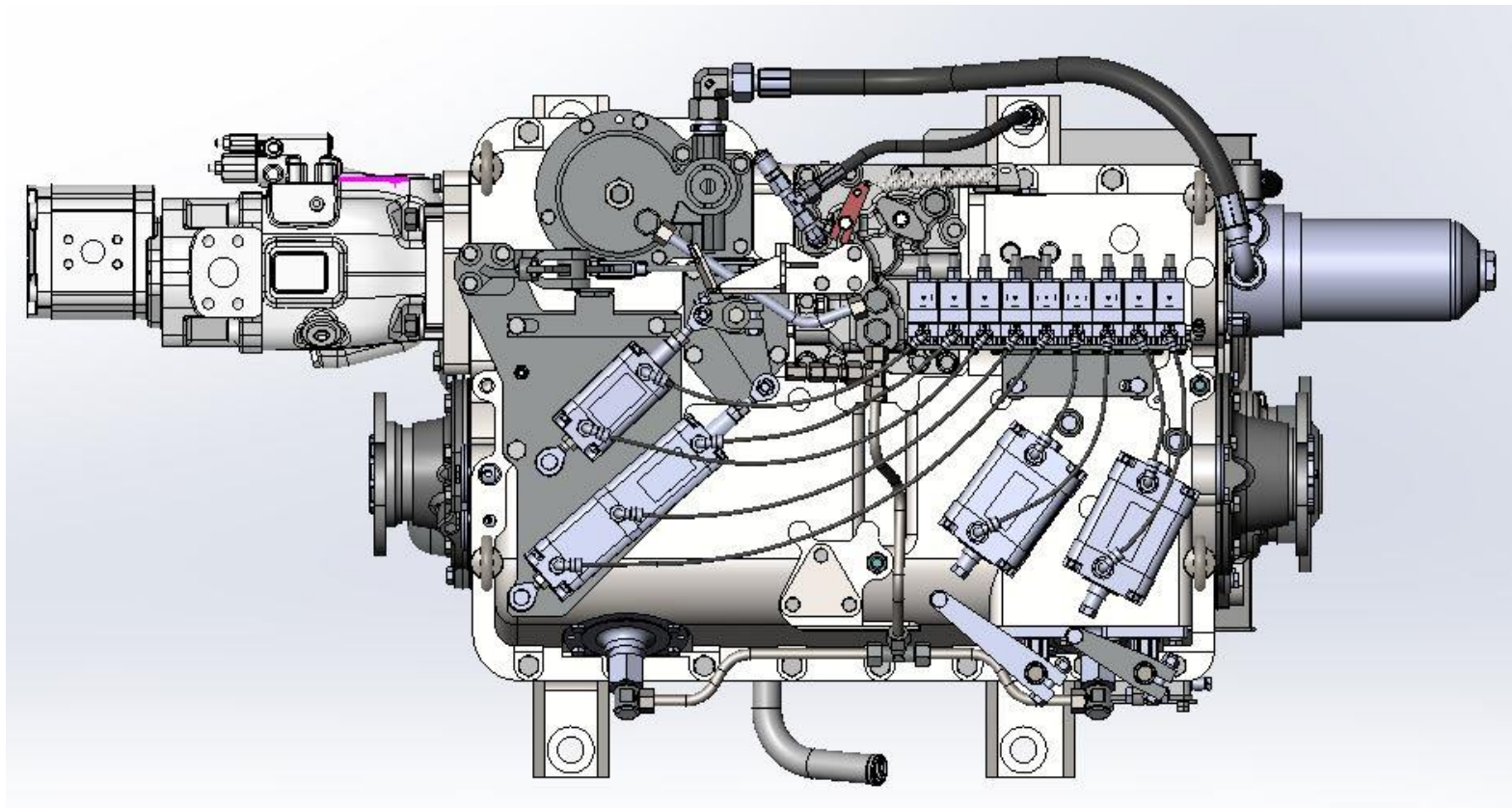

Новая КПП «Т5». Скоростной ряд (передний ход)

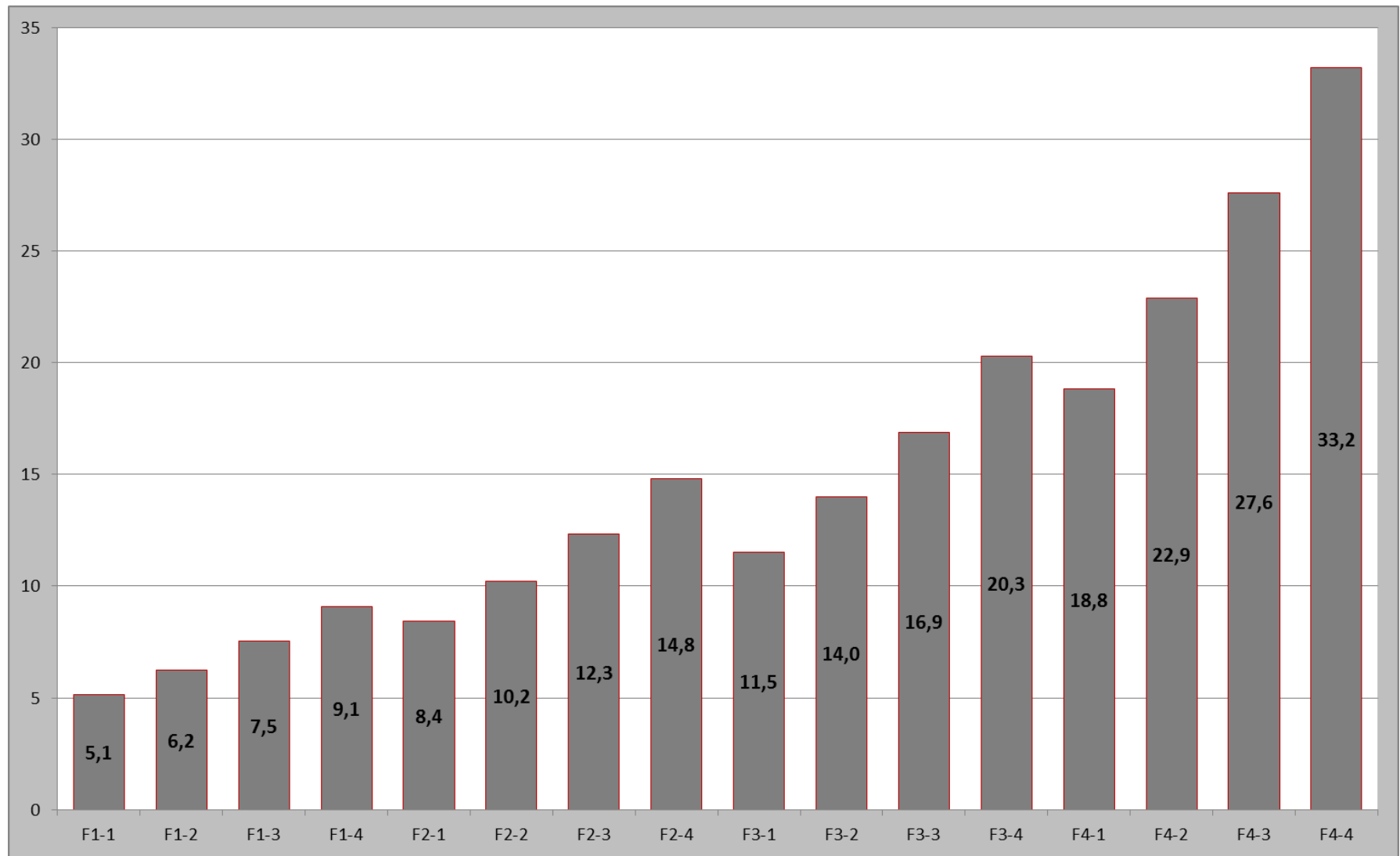

КОМАНДПОСТ-2



Органы управления размещены на боковой консоли, прикрепленной к сиденью оператора. На консоли находятся:

- Шифтер переключения передач.
- Клавиши управления режимами КПП и подключения заднего моста (электропневматический привод).
- Управление сельхознавеской и гидравликой рабочего оборудования.
- Блок управления EHR (под крышкой подлокотника).
- Сектор акселератора (ручной газ).

КОМАНДПОСТ-2



Джойстики электрогидравлики

Параметры гидравлики рабочего оборудования трактора К-525:

- 210 л/мин – максимальная производительность аксиально-поршневого насоса;
- 4 гидролинии с регулировкой расхода;
- Электрогидравлическое управление;
- Позиционно-силовое регулирование навески (EHR).

Блок управления EHR



КОМАНДПОСТ-2

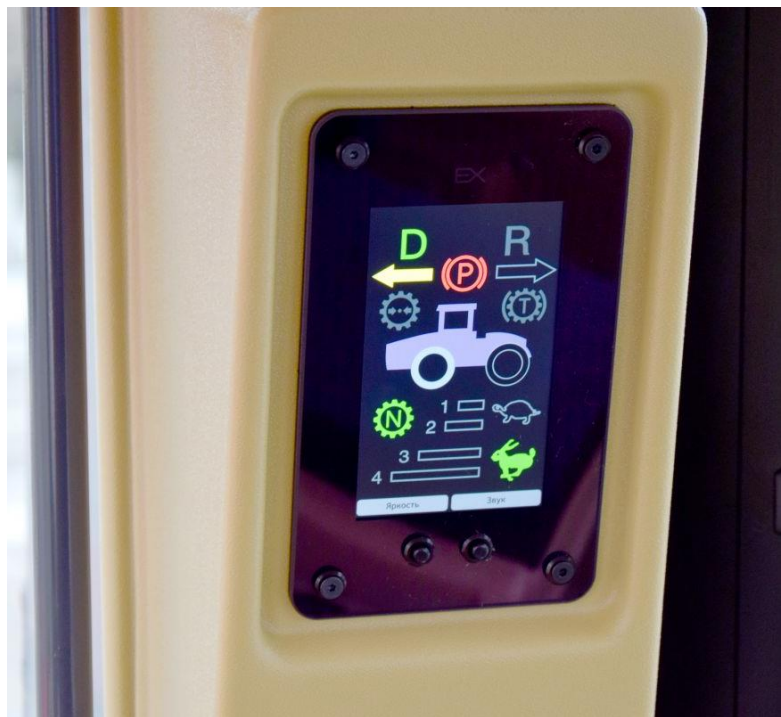

**Новый дисплей системы
КОМАНДПОСТ-2**



**Информация о режиме работы
трансмиссии частично
дублируется и на приборной
панели**

Двухскоростной МОМ 540/1000

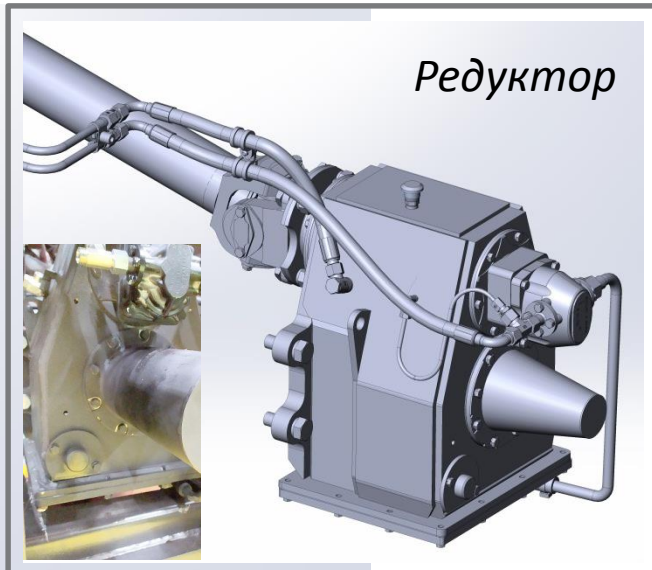

Редуктор

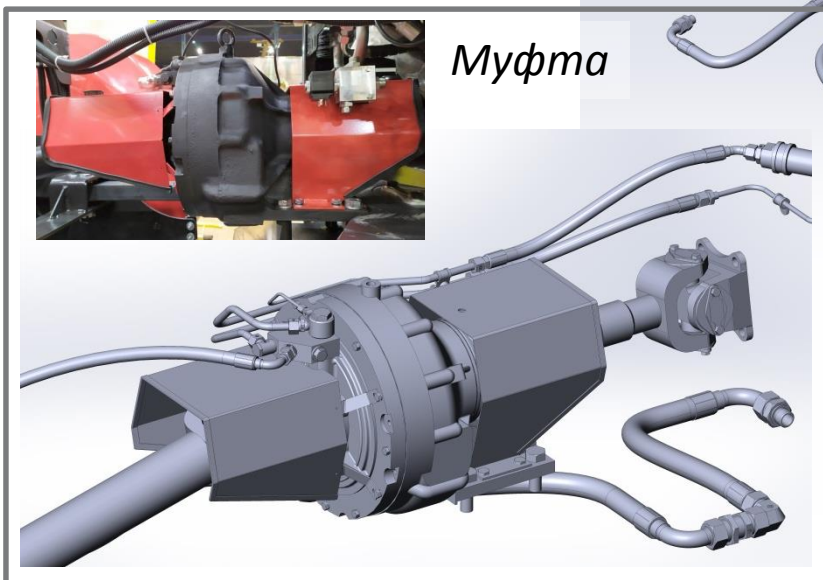

Муфта

- Независимый задний МОМ с циркуляционной системой смазки редуктора.
- Механический привод от вала КПП.
- Муфта с клапаном плавного включения.
- Двухскоростной редуктор 540 и 1000 об/мин.
- Сменные хвостовики.
- Максимальная передаваемая мощность 250 л.с.

Основные технические параметры

Эксплуатационная масса, кг	11 000
Длина (с поднятой навеской), мм	7100
Ширина (без КСК), мм не более	2540
Высота (по кабине), мм не более	3500
База трактора, мм	3200
Двигатель	ЯМЗ-53645
Мощность, л.с.	250
Колесная формула	4x4
КПП	Четырехрежимная с гидравлическим силовым переключением передач и пневматическим переключением режимов. Производитель АО «Петербургский тракторный завод».
Число передач вперед/назад	16/8
Ведущие мосты	Главная передача с самоблокирующимся дифференциалом. Конечные передачи представляют собой планетарный редуктор.
Подвеска ведущих мостов	Передний мост поддрессоренный, на полуэллиптической рессоре. Задний мост жестко закреплен
Размер шин	23,1R26 153 A8
Гидросистема рабочего оборудования	Аксиально-поршневой насос 210 л/мин, электроуправление распределителем, 4 гидролинии для внешнего оборудования, свободный слив и дренаж.
Заднее навесное устройство	Категория III по ГОСТ 10677-2001, позиционно-силовое регулирование (ENR)
Тягово-сцепные устройства (ТСУ)	В базовой комплектации мультилифт ТСУ-3-К (крюк), с ТСУ-3-В (вилка). Опция: тяговый брус с максимальной вертикальной нагрузкой до 4600 кг.
Механизм отбора мощности	Опция. Двухскоростной 540/1000, задний, независимый, с механическим приводом, с клапаном плавного пуска, со сменными хвостовиками.



Спасибо за внимание!

kirovets-ptz.com